



ABB

Fremtidens automation og generation X-Z

Christopher Nielsen, ingeniørstud. og Per Larsen, Teknologi- og Digitaliseringsdirektør, ABB A/S

ABB

—

Hvor kommer vi fra, og hvor er vi nu?

Automation anno 2018

Z-appeal?

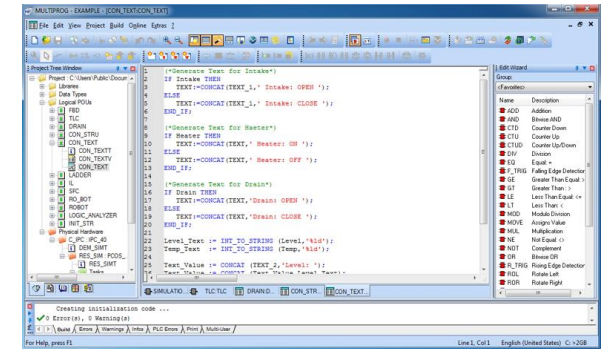
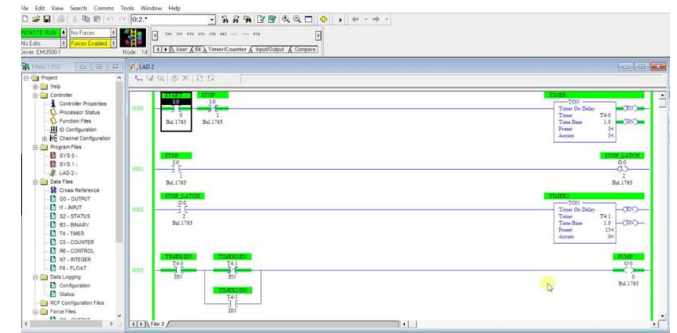
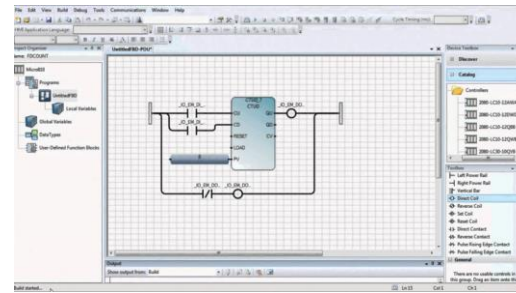
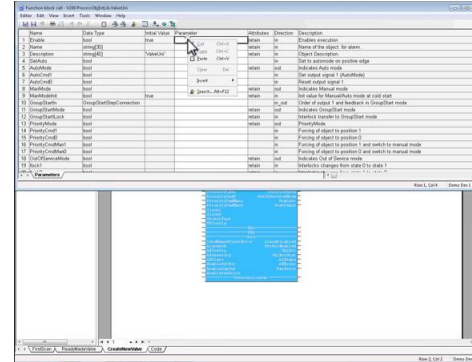
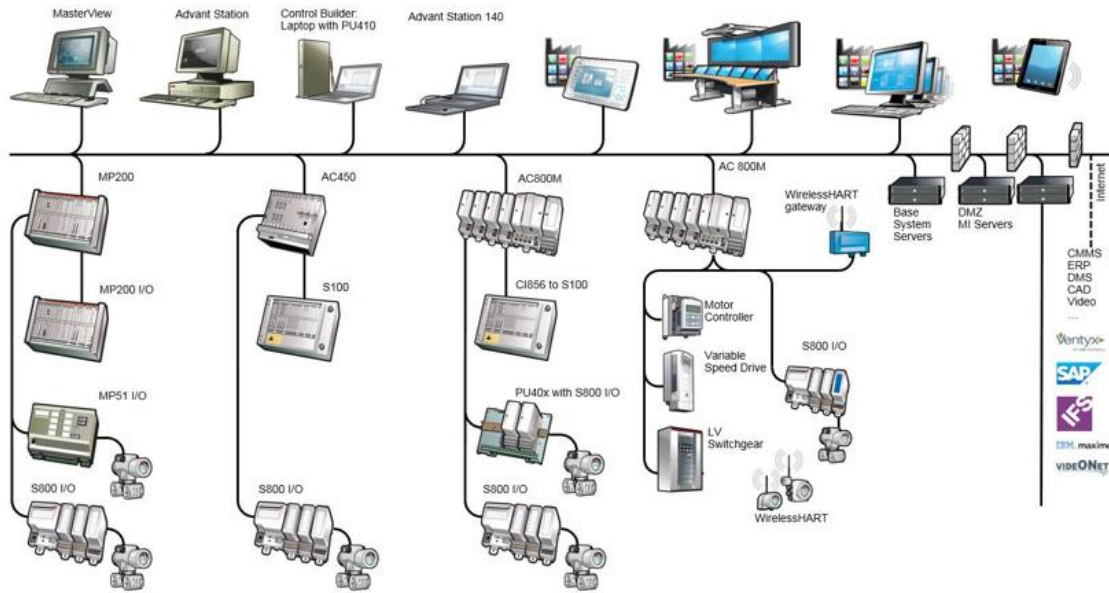

Automation anno 2018

Z-appeal?

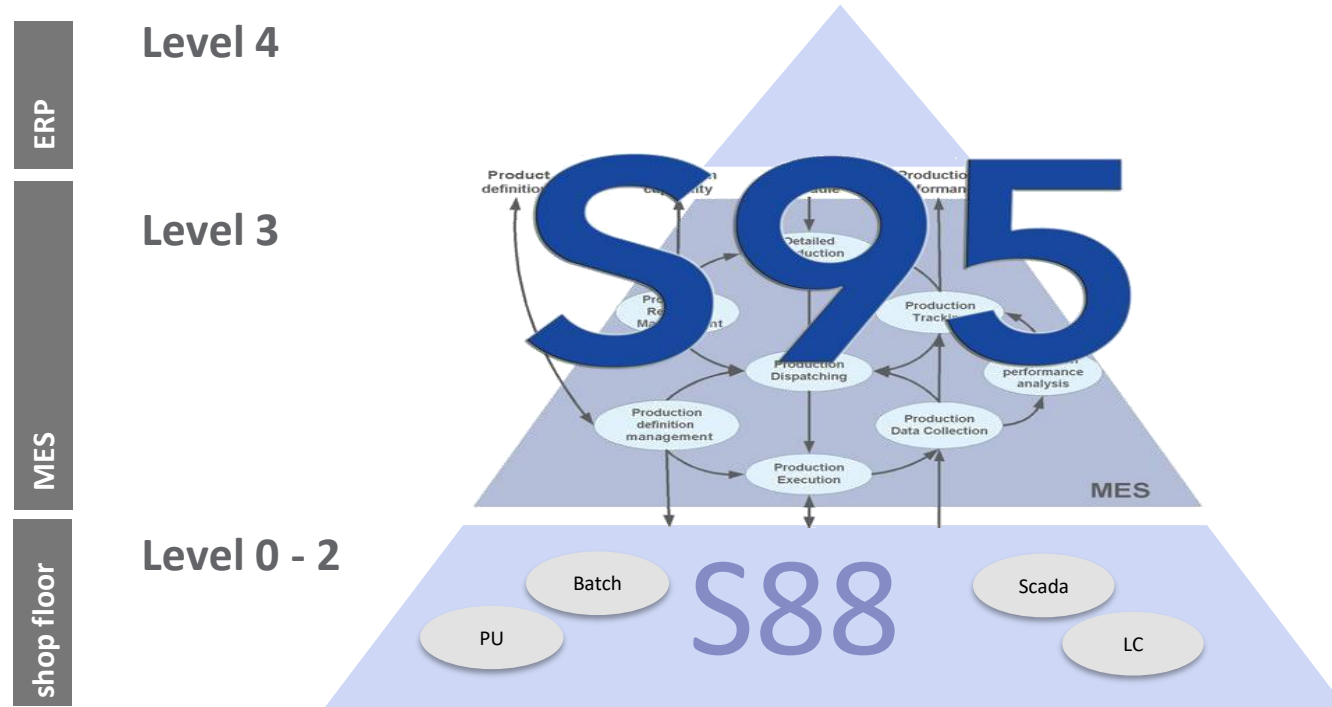

—

Hvor skal vi hen?

Automation anno >2018

Z-appeal?

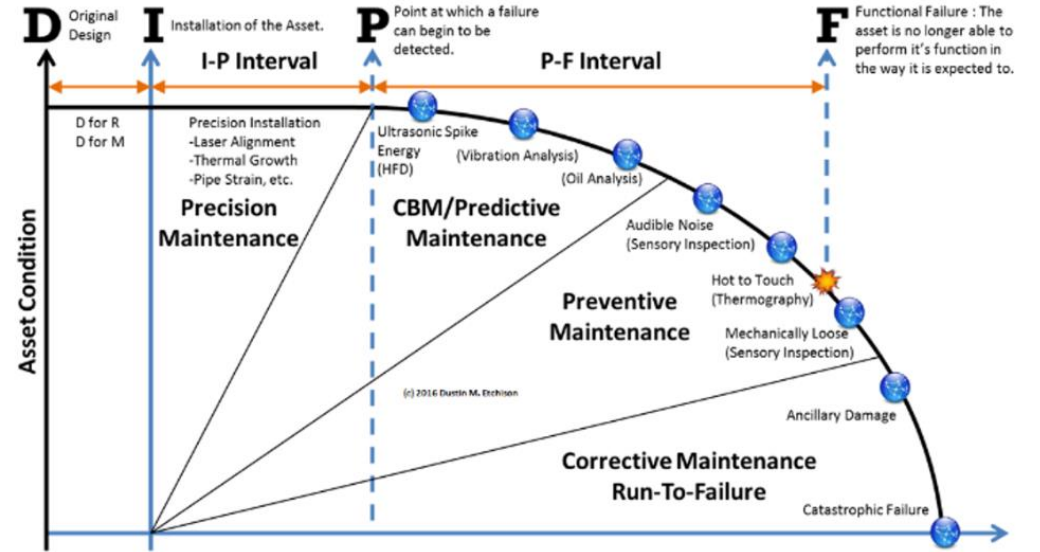
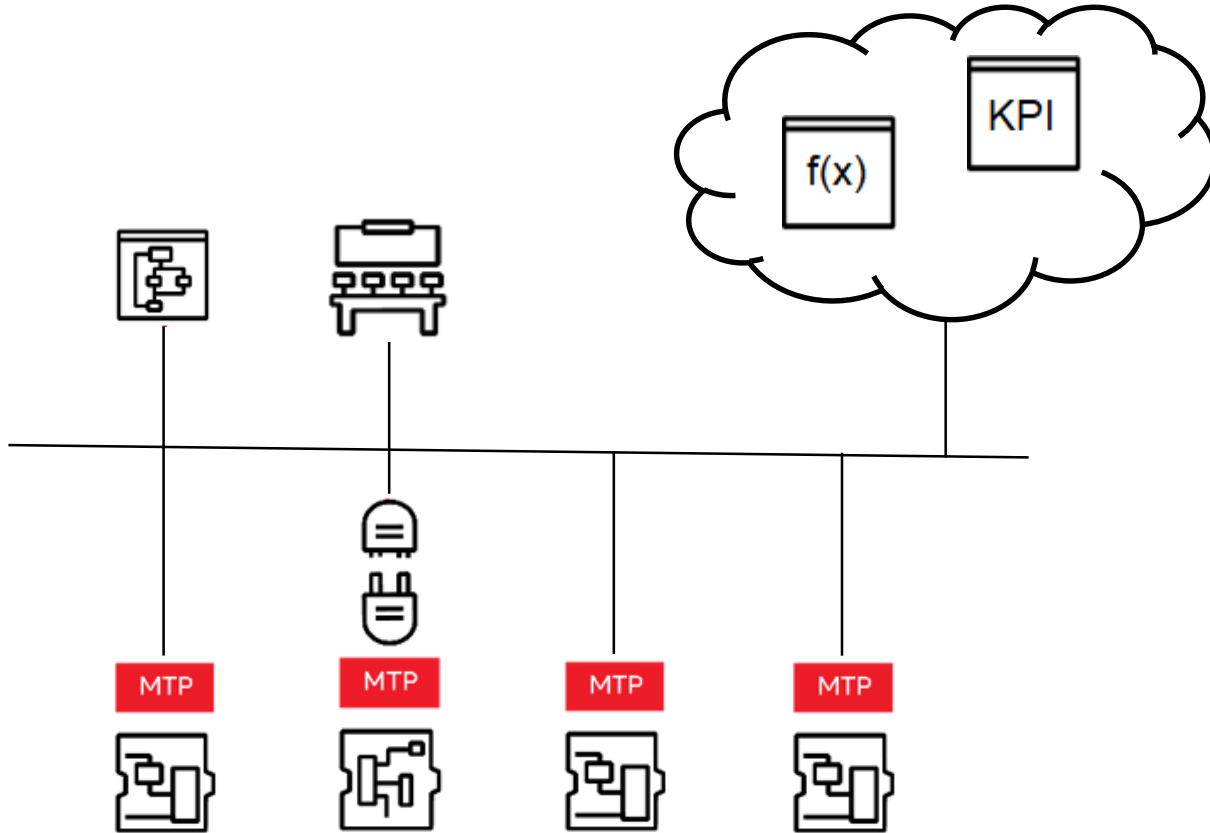

Modular Automation

Paradigm Change

World Scale Plants & Multi-Purpose Plants



Today

Modular plants



Tomorrow

Automation for Modular Plants

System architecture

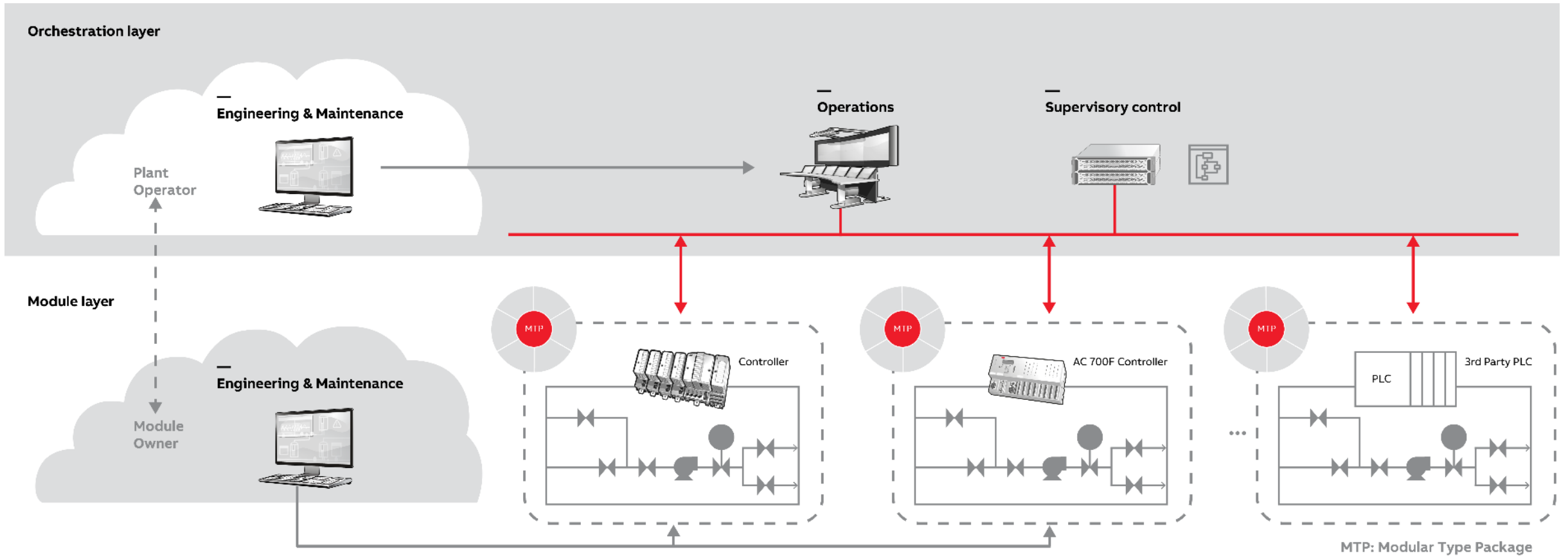

—

Hvem skal føre os derhen?

Fremtidens automation og generation X - Z



Fremtidens automation og generation X - Z



Fremtidens automation og generation X - Z

Generation X

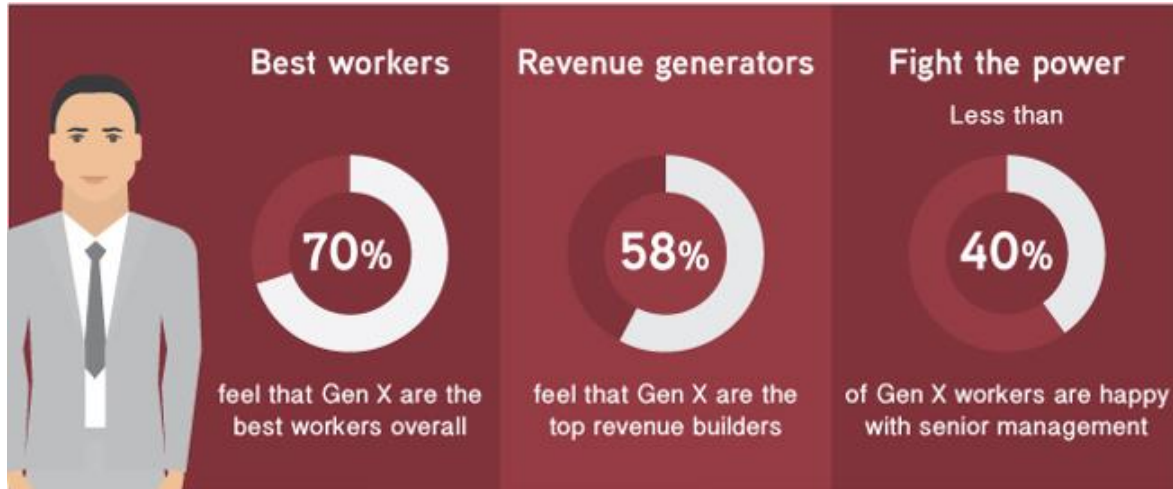

Generation Z

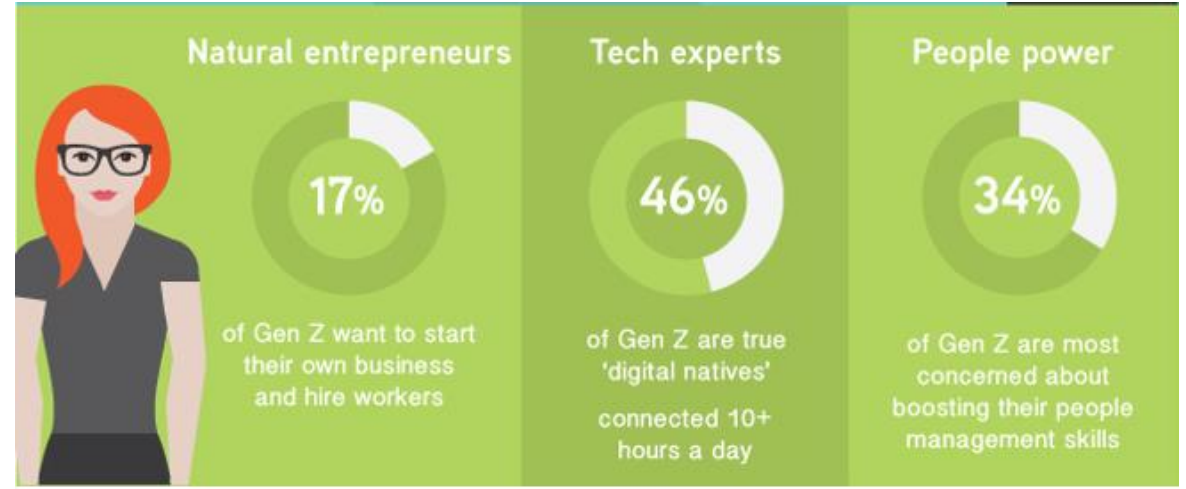

Udviklings/engineerings modeller

Z-appeal?

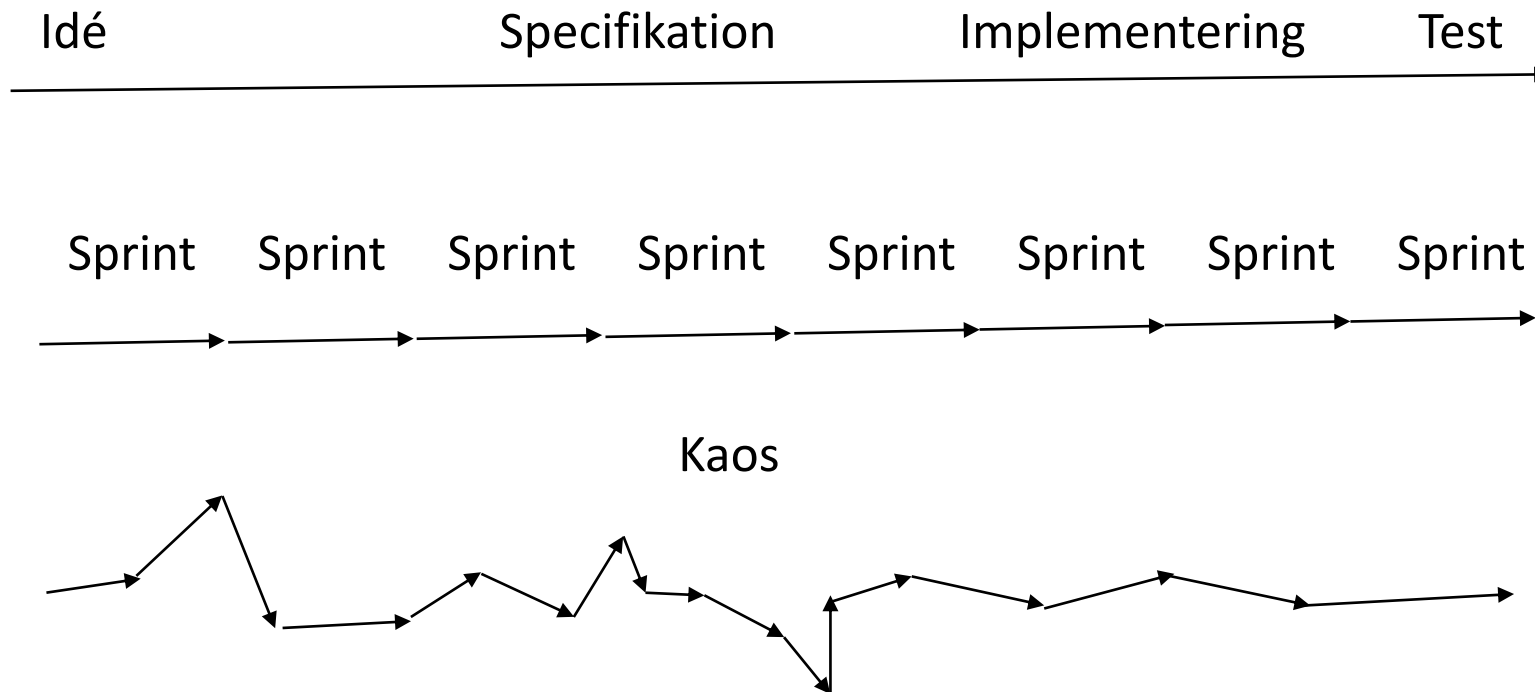

—

Praktisk eksempel

Pythia – Information, KPI og analyse app

Praktisk eksempel



ABB Ability Pythia

Architecture

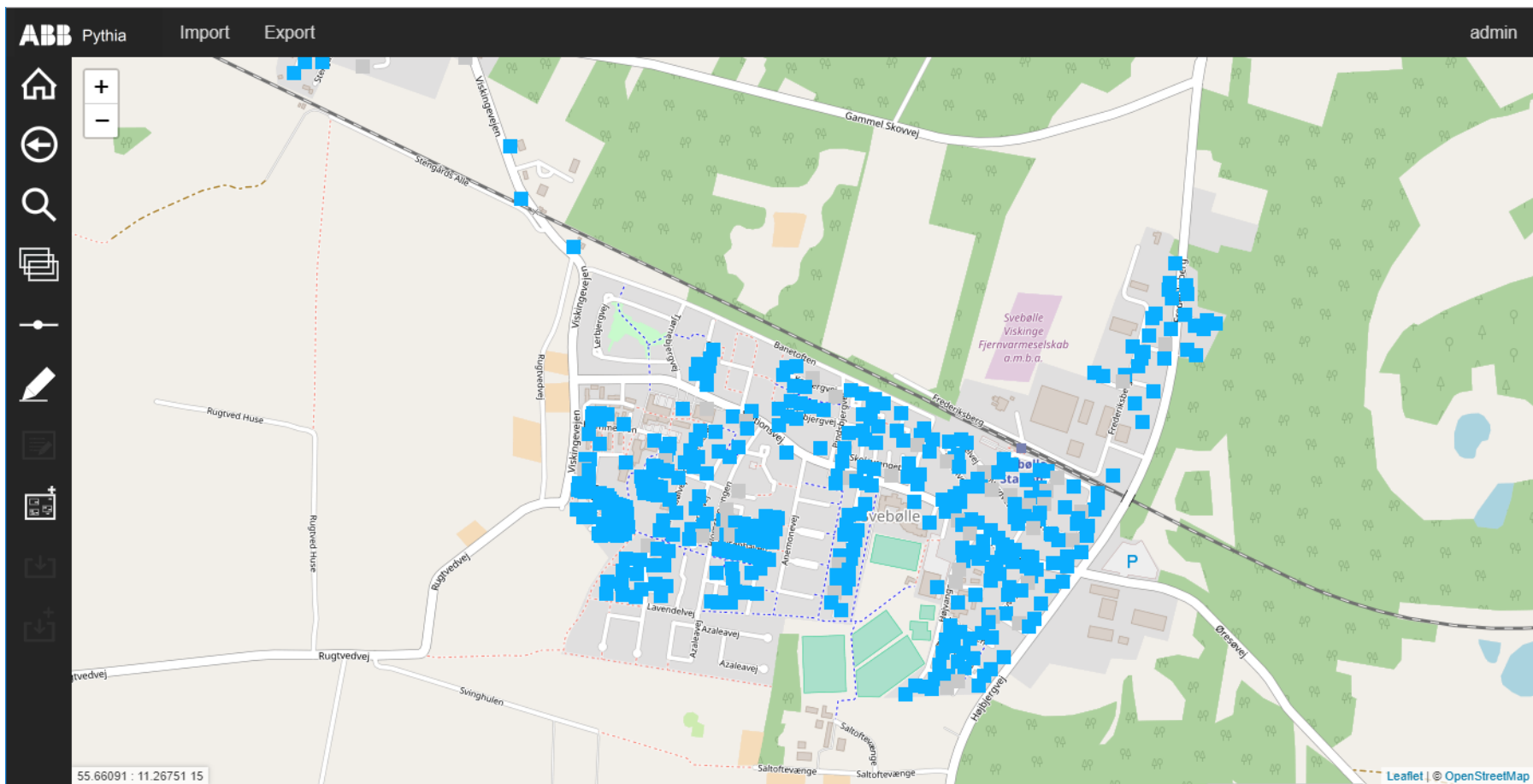
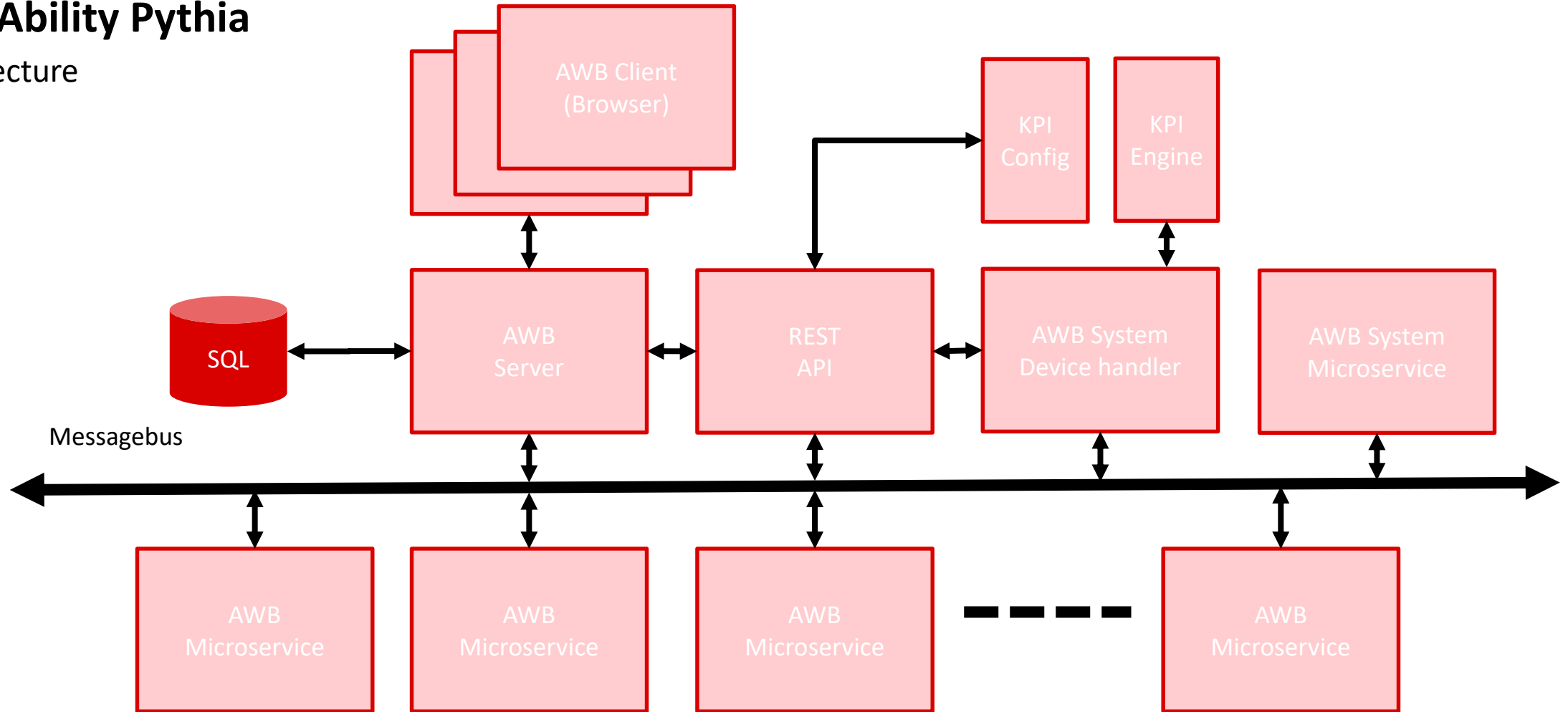

Pythia – Information, KPI and analysis platform

Praktisk eksempel

The screenshot displays the ABB Pythia monitoring interface. The main area shows a live video feed of industrial equipment, including pipes, valves, and a control cabinet. A data overlay in the center of the video reads:

HeatMeter 0001
Retur 45,00°
Frem 67,00°

Other visible data includes a 'NaN %' label with the time '04:25:55'. The interface includes a top navigation bar with 'ABB Pythia', 'Import', and 'Export' options, and a user profile 'admin' in the top right. A sidebar on the left contains navigation icons for home, back, search, and other functions. A search bar and a 'Calendar' dropdown menu are located in the top right corner. The bottom of the interface features a timeline with three selected time points: '2018-09-05 02:00', '2018-09-16 04:25', and '2018-09-20 10:00'.

Hvordan når vi dertil?

Fordomme eller fakta?

Generation X - arbejdshesten

- De unge er uerfarne duer ikke til noget.
- De unge er arbejdssky, sløve padder der kun vil e-gaming og realityshows.
- De unge lytter ikke til min uudtømmelige visdom.
- De unge er curlingbørn.
- Jeg har 35 års erfaring, der er ingen der kan lære mig noget.
- Der er ingenting der fungerer hvis jeg ikke er der.
- Min viden er min identitet, og jeg deler den ikke frivilligt.

Generation Z – den digitale indfødte

- De gamle er satte og gider ikke noget nyt.
- De gamle er bedrevidende og lytter ikke.
- De gamle står i vejen og giver ikke plads .
- Jeg er nysgerrig og vil udfordres.
- Jeg har stort behov for anerkendelse.
- Jeg har behov for at dele alt med andre.
- Jeg ønsker ikke at specialisere mig.
- Jeg har det svært med autoriteter.

Hvordan sikrer vi samarbejde og ikke modarbejde?

Generation X - arbejdshesten

- Giv plads, giv slip.
- Fokuser på målet – ikke vejen dertil.
- Accepter nye, vilde og uafprøvede idéer
- Brug erfaringen til at diskutere – ikke diktere.
- Stil målkrav – men ikke hvordan de opfyldes.
- Opdater og del din viden.

Generation Z – den digitale indfødte

- Grib chancen.
- Lyt og lær – ikke alt er sludder.
- Vær nysgerrig, afsøg muligheder.
- Accepter at der nogen gange skæres igennem.
- Brug ikke tid på ting som ikke er vigtige.
- Accepter at alle ikke kan være stjernen

—

Q & A

ABB